

## F157

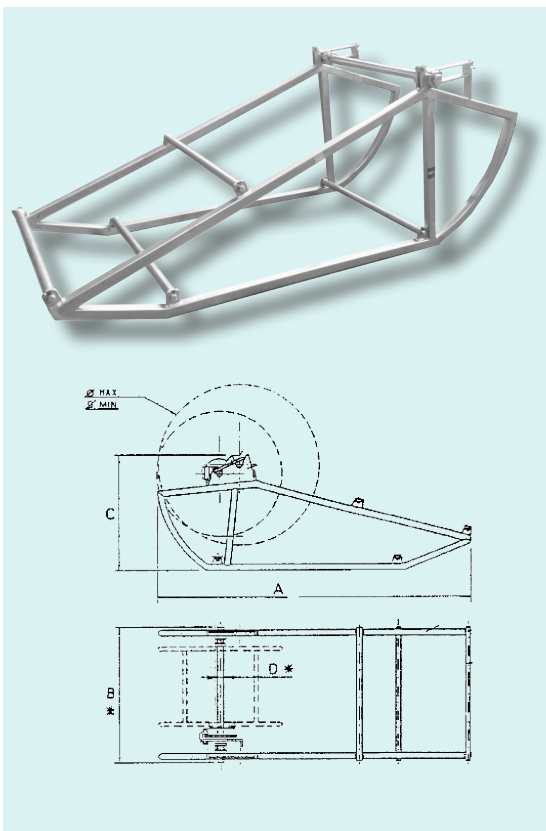

Cavalletto adatto a sollevare e svolgere bobine con fune in acciaio. Completamente galvanizzato. Completamente smontabile per facilitarne il trasporto. Completo di albero portabobina.

## DISPOSITIVI OPZIONALI

- 410.1 Freno a disco per svolgimento frenato (F157.14.5 e F157.19 - 150 daN m)
- 410.4 Freno a disco ad alata capacità di frenatura (solo F157.19 - 280 daN m).

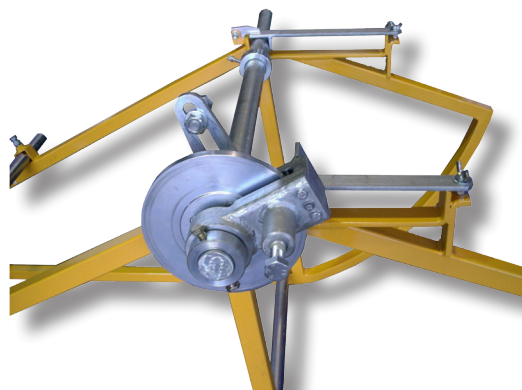

opt.410.1

	Diametro bobina min - max	Dimensioni (LxLxA)	Albero (ØD)	Portata	Peso
	m	m	mm	daN	kg
F157.14.S	1,10 - 1,40	2,50 x 1,10 x 0,95	50	2000	65
F157.19	1,40 - 1,90	3,00 x 1,10 x 1,10	50	2600	160

Prestazioni riferite alle macchine senza optional, a livello del mare, con temperatura ambiente 20°C.  
Dimensioni e pesi senza optional. Tutti i dati sono soggetti a possibili variazioni senza preavviso. Immagini e disegni sono indicativi.