

C87

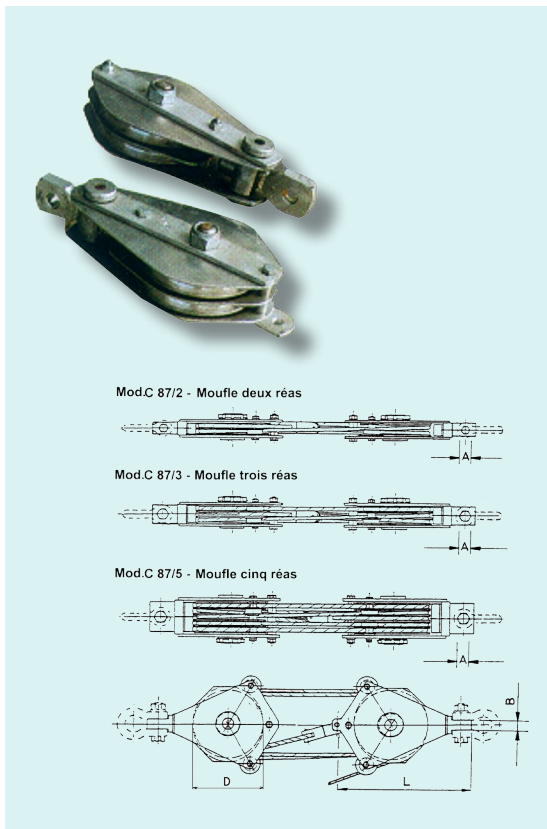

Taglia per funi metalliche. Telaio in acciaio zincato con 2, 3 o 5 ruote in acciaio montate su cuscinetti a sfere di tipo stagno. Le taglie vengono fornite in coppia.

DISPOSITIVI OPZIONALI

- 01 Brida, giunto girevole e fune metallica (lunghezza e diametro della fune da specificare).
02 barrette antiscarrucolamento.

	Ruote		Dimensioni (mm)				Carico di lavoro kN	Peso in coppia kg
	no.	D min	cable Ø	L máx	A	B		
C87.2.025	2	160	8	380	22	22	30	20
C87.3.035	3	160	8	450	25	22	50	27
C87.5.055	5	160	8	500	29	22	80	45
C87.2.030	2	180	9	370	22	22	38	25
C87.3.045	3	180	9	430	25	22	60	30
C87.5.070	5	180	9	470	29	22	100	45

C88

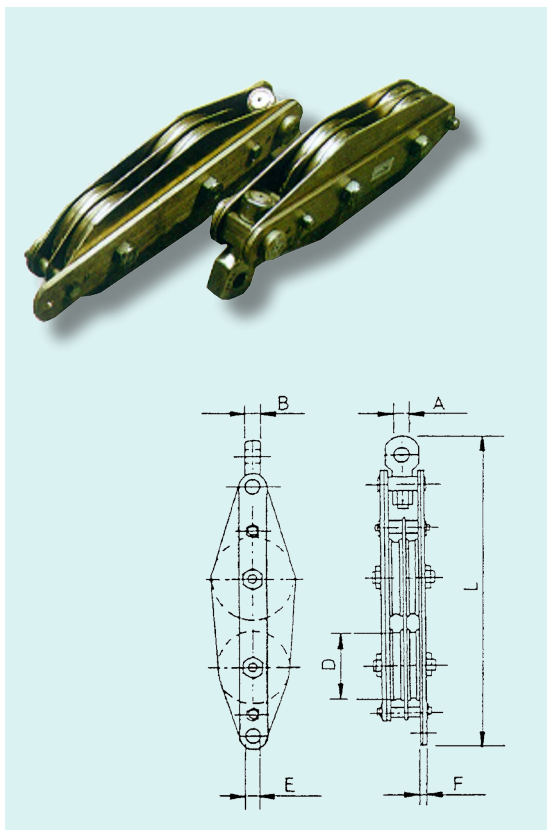

Taglia per amarri linee alta tensione. Telaio in acciaio con 4 o 6 ruote in acciaio montate su cuscinetti a sfere di tipo stagno. Fornite in coppia.

DISPOSITIVI OPZIONALI

- 01 Ruote in alluminio

	Ruote		Dimensioni (mm)					Carico di lavoro kN	Peso in coppia kg
	no.	D min	cable Ø	L máx	A	B	E min		
C88.4.025	4	120	6	500	23	23	11	40	25
C88.4.045	4	160	8	650	25	23	11	73	45
C88.6.065	6	160	8	680	27	35	11	105	70
C88.6.095	6	200	10	800	36	45	12	150	100
C88.6.120	6	240	12	940	38	48	14	200	130

Prestazioni riferite alle macchine senza optional, a livello del mare, con temperatura ambiente 20°C.
Dimensioni e pesi senza optional. Tutti i dati sono soggetti a possibili variazioni senza preavviso. Immagini e disegni sono indicativi.